

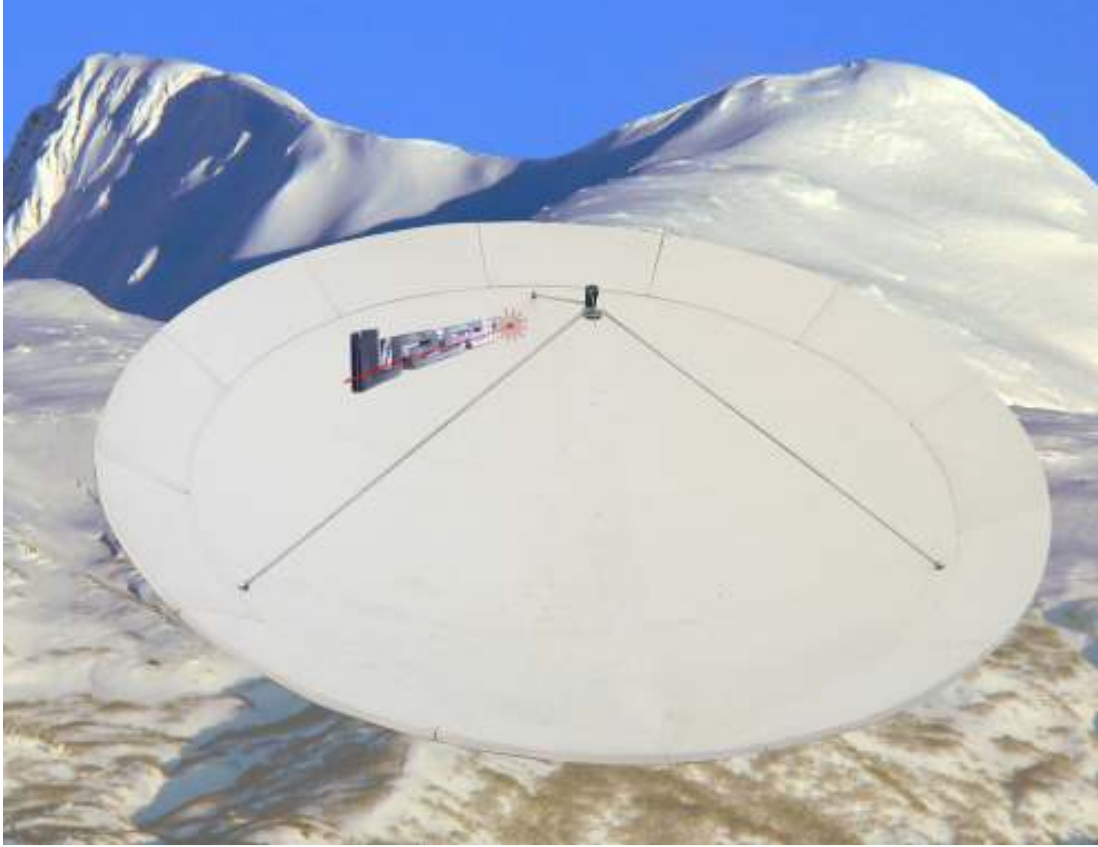

## LS 6200 6.2 Metrelik Uydu Yer İstasyonu Antenleri

C Band & KU Band



- ✓ Aliminyum spun sistem reflektör
- ✓ Parabolik Prime Focus
- ✓ AZ/EL veya Polar Mount
- ✓ Kolay Montaj

# Elektronik Verimlilik Özellikleri

<b>Frequency</b>	<b>3.7.....4.2 Ghz</b>	<b>10.95.....12.2 Ghz</b>
Gain At Midband	48 db	56 db
WSWR	1.25.1	1.25.1
Beamwidth -3db	1.05	0.34
<b><u>Antenna Noise Temperature</u></b>		
10° Elevation	34° K	54° K
20° Elevation	28° K	45° K
40° Elevation	23° K	41° K
<b><u>Sidelobe Pattern</u></b>		
<b><u>Performance</u></b>		
1st Sidelobe	-14 db	-14 db
Antenna F/D Ratio	0.30	0.30
Focal Length	183 cm	183 cm

# Mekanik Üretim Özellikleri

<b>Reflector Material</b>	<b>Aluminium Thickness 3mm</b>
Azimuth Travel	120° Continuous
Elevation Travel	5° to 85° Continuous
Surface Accuracy	0.3 mm Reflector
Weight Reflector	320 Kg
Weight Pedestal	380 Kg
Operation Wind Speed	120 Kmh
Reflector Surface	Color White Polyamid Paint
Pedestal	Hot Galvanized
Foundation Sizes	400 * 400 * 50 cm
Concrete Volume	8 m <sup>3</sup>
Reinforcing Steel	270 Kg
Soil Bearing Pressure	10.000 Kg m <sup>2</sup>

# LASER LS 6200

6.2 metrelik uydu yer istasyon anteninin reflektör kısmı 3 mm kalınlığında 1050 kalite alüminyumdan spun sistem tekniği ile üretilmiştir.

Reflektör kalıptan 507 cm çapında tek parça olarak alınmaktadır. 507 cm. çapındaki Çanak Uydu Anteninin çemberine kalıptan alınmış parabolik reflektör dizaynına uygun 12 adet ilave paneller eklenerek 620 cm.lik Parabolik Çanak Anten meydana getirilmektedir. Bu büyüklükteki reflektörün nakliye zorluğu nedeni ile ihracat için ortadan ikiye kesilip taşıma kasalarına monte edilerek sevk edilmektedir. Ancak hazırladığımız özel taşıma kasası ile Türkiye içinde 507 cm.lik kısmı tek parça olarak ve diğer ilave 12 adet paneller ile birlikte nakledilmektedir. Reflektör kısmının üretim kalıbından çıktığı gibi tek parça olarak gideceği adrese sevk edilmesi antenin daha iyi performans da çalışmasına sağladığı gibi kolay montaj için idealdir.

- ✓ Ürettiğimiz antenlerin standı, AZ/EL Mount sehpaları sıcak galvaniz kaplamadır.
- ✓ Anten reflektör kısmında özel polyamid boya kullanılmaktadır.

Laser 6.2 metrelik anten montaj kolaylığı ile, azami performans ve mekanik güvenilirlik esasına dayalı olarak tasarlanmıştır. Montaj sırasını iyice öğrenebilmek için anteni monte etmeden önce bu talimatın gözden geçirilmesini tavsiye ederiz.

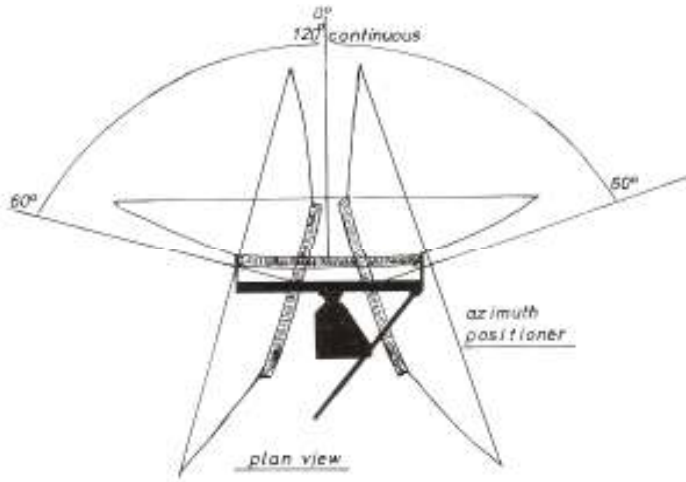

(Azimuth) Güney kutbundan doğuya ve batıya yön ayarlama sınırları.

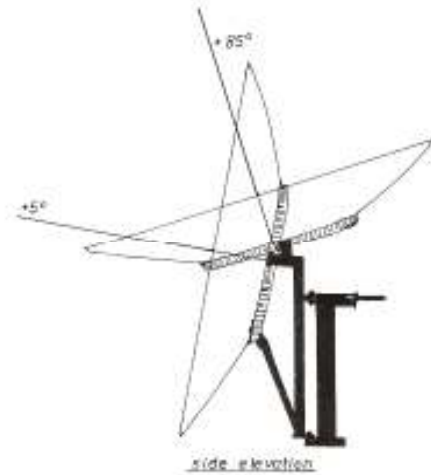

(Elevation) Anten yükseklik ayarı

02 numaralı çizimde belirtilen beton kalıbının ortasına 01 nolu beton şablonunu çizimde görüldüğü gibi kalıbın ortasına yerleştirin. Çizimdeki gibi demir hasırları monte edin ve aynı zamanda demir hasırları beton şablonuna da bağlantı yapın. Şablonun üst plakası (60 x 60cm) beton ile aynı seviyede ve terazide olmalıdır.

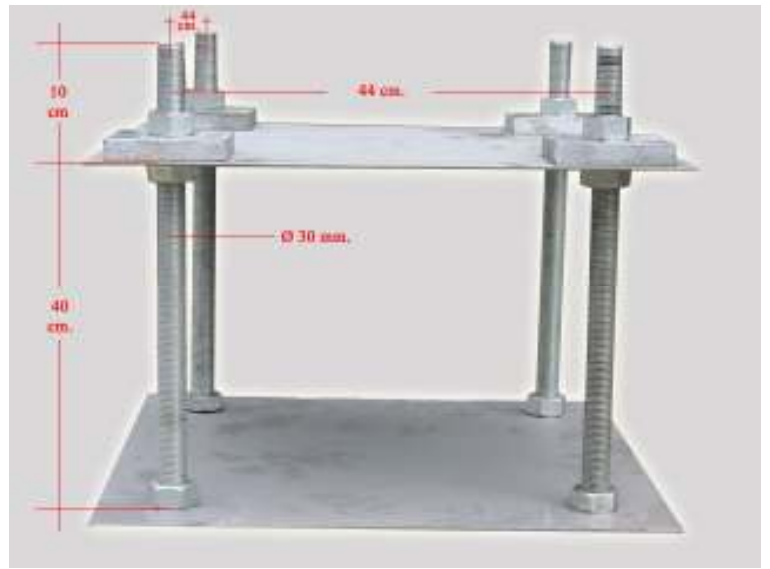

**Resim 01 – Beton Şablonu**

Beton kalitesi BS25 olmalıdır. Sonuçta beton uygulamasından sonra 4Mtr x 4 Mtr x 50cmlik temel ve ortasında 44cm aralıklar ile kare şeklinde dört adet 30 Ø mm kalınlığında ve betondan yukarıya 10cm boyunda civata uçları anten ayağını (standı) monte etmek üzere hazırlanmış olacaktır.

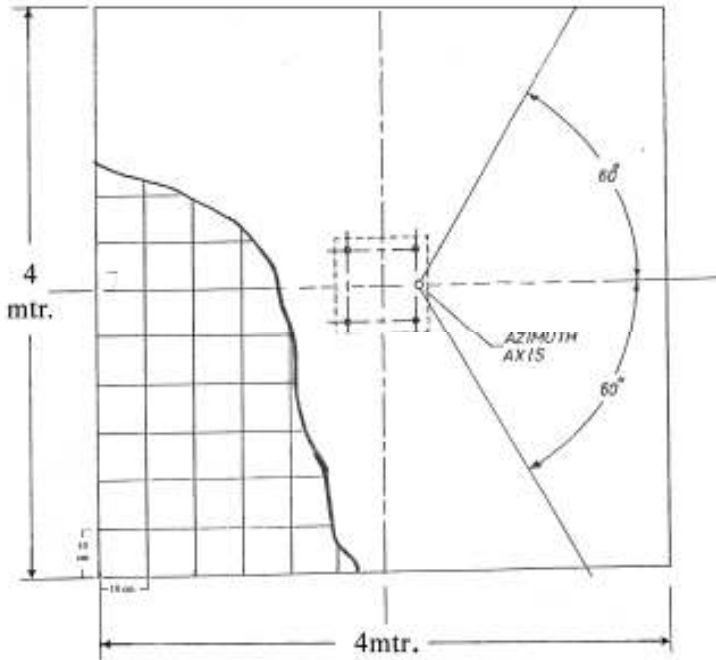

**Resim 02-Beton Ölçüleri**



Resim 03 – Ana Direk

Resim 04 – V Şase ve Ana direk

### Ana Direğin Takılması

Herhangi bir vinç kullanmadan, üç kişi 03 nolu ana direği temel ankerajlarının üzerindeki yerine kaldırılabilir.

Ana direğin temelde bulunan beton şablonun uyumlu olmasına dikkat ediniz.

Diğer ankeraj donanımını takınız ve beton kuru vaziyette 740 ft-LB'ye sıkınız.

### V Şase ve Ana direk

- ✓ 04 nolu resimde görülen V şaseyi 03 nolu resimdeki ana direğin alt ve üst kısmındaki 30 Ø mm lik millerine takın.
- ✓ Segmanları monte edin.
- ✓ V Şase sıkışmadan serbestçe dönmelidir.



**Resim 05 – Çevre ve Yükseklik Ayarlama Uniteleri**

### Azimuth (Çevre) Ayarı

05 nolu resimde görüldüğü gibi çevre ayar dişli milini monte edin. Sıkma somunlarından birini gevşeterek ve diğerini sıkarak gerekli ayarları yapabilirsiniz.

### Elevation (Yükseklik) Ayarı

05 nolu resimde görüldüğü gibi monte edin.

Anteni aşağı veya yukarıya hareket ettirebilmek için önce iki uç tarafındaki sağ sol diş kontra somunlarını gevşetin ve merkezinden sağa veya sola çevirerek yükseklik ayarını yapabilirsiniz.



**Resim 07 – Azimuth Ayar Mili**



**Resim 08 – V Şase ile Stand bağlantısı  
Ve yükseklik mili bağlantısı.**



**Resim 09 – Komple AZ/EL Mount**



**Resim 10 – Reflektörün Mounta Bağlantısı**



**Resim 11 – 6 Mt.'lik Reflektör Kenar  
Formatı**

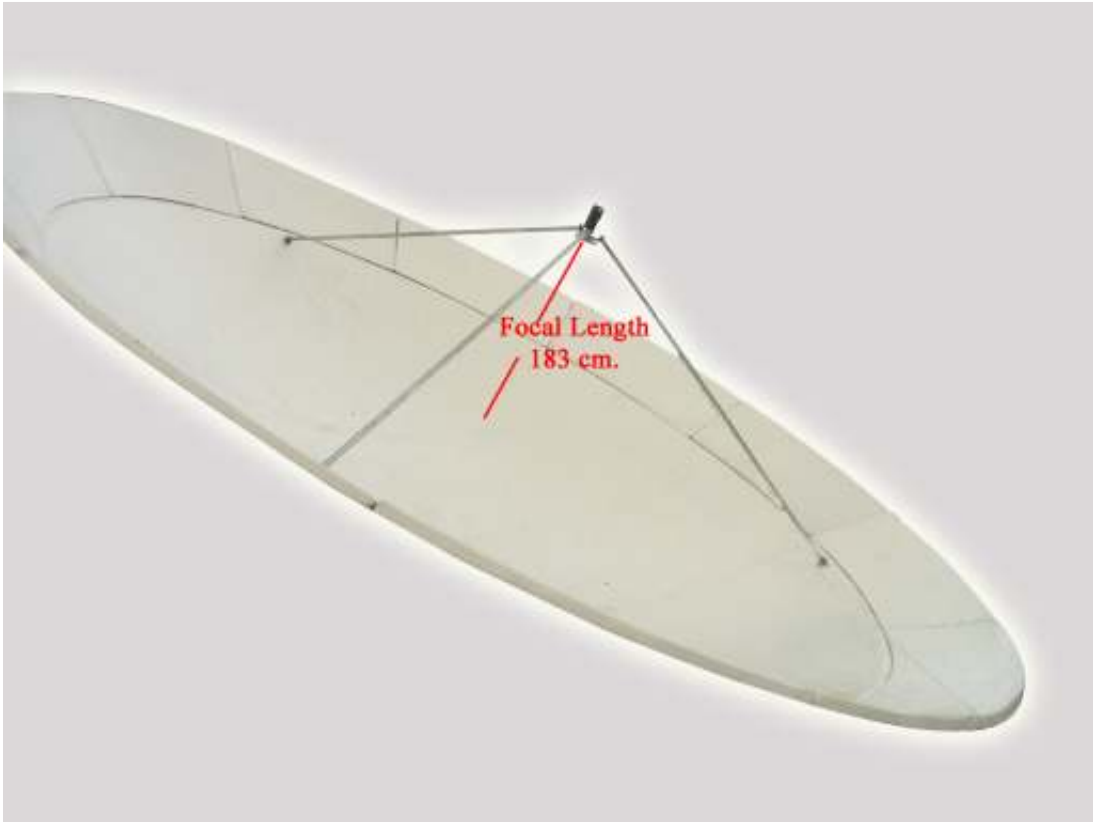

## Anten Focal Ayarı

- ✓ Feed Horn sehpasını monte ettikten ve LNB yi Feed Horn'a bağladıktan sonra en önemli olan focal noktasını ayarlayın.
- ✓ 6.2 Mtr. Antenin focal uzaklığı 183 cm dir.
- ✓ Bu uzaklık Feed Horn'un ucunda bulunan plastik kapak ile reflektörün ortasında bulunan Ø16 mm lik delik arası mesafedir.
- ✓ Feed Horn merkezinde bulunan 3 adet yaylı ayar vidası sayesinde 183 cm den (+)...(-)1 cm e kadar ayarlanabilir.
- ✓ Focal uzaklığını önce 183 cm e ayarlayın, anten çalışır durumda ve ölçü aleti bağlı iken ayarlanmış 183 cm mesafeyi 5 mm kadar aşağıya veya 5 mm kadar yukarıya doğru ayarlarken ölçü aletinize bakarak en yüksek kazanç seviyesinde bırakın.

## Feed Horn ve Sehpaı



**Resim 12 – Feed Horn Sehpaı**



**Resim 13 – Focal uzaklık noktası ayarı.**

- ✓ Feed Horn Sehpaı Alüminyum borularını merkez ünitesine düz bir yerde monte edin.
- ✓ Feed Horn dahil bütünleştirilmiş Feed Horn sehpaını iki kişı ile Alüminyum borularından esnetmeden dikkatlice Reflektöre monte edin.
- ✓ Feed Horn merkezinde bulunan 3 adet yıldız vida ve ayar yayları ile eşit oranlarda saęa sola çevirerek maksimum focal noktasını bulun.
- ✓ Feed Horn sehpaı boruları içinden LNB kablolarını geçecek şekilde tasarlanmış ve üretilmiştir.
- ✓ Her üç borudan da kablolar anten kenarına kadar gidebilir.

## İKİ PARÇALI REFLEKTÖR

Reflektör genelde ihracat için büyüklüğünden dolayı transport sorunu olduğundan ortadan ikiye kesilerek gönderilmektedir.

Variş adresinde kolay monte edilmesi ve orijinal formuna gelmesi için kesilen kenarlarına ve ortasına ikişer adet 10mm kalınlığındaki alüminyum levhalar reflektörün iki kenarına ve merkezine kaynaklanmıştır.

Kenarların gereken simetride birleşmesi için önceden her bir kenar için 5 adet 10mm civata bağlantı yerleri hazırlanmıştır.

Orta merkez için bağlantı yerleri 2 adettir.



**Resim 14 – İki Parçalı Reflektör**

6.2 metre'lik çapa ulaşması için 5 metrelik Uydu Çanak Anteninin kenar ilave panellerinin montaj yerleri her iki tarafta da 1'den 12'ye kadar alüminyumlara numara çakılmış ve montaj yerleri belirtilmiştir. Montaj kolaylığı için her panele 4 adet ve 5 metrelik antene de 4 adet 8 mm.lik somunlar sabitlenmiştir.

Her bir panel montajında sadece ilgili 8 mm.lik civata önce el yardımı ile yerine takılmalı, bütün paneller yerine yerleştikten sonra ilgili anahtar ile sıkıştırılmalıdır.

Montaj için düz bir zemin bulunmalı ve reflektör önce bu ana montaj levhalarından toplam 12 adet 8 mm.lik cıvatalar ile bağlanmalıdır. Alüminyum panel levhalar üzerinde çakılı numaralar reflektörde çakılı olanlarla aynı yönde monte edilmelidir.

Reflektör arka çember bağlantısında da çakılı numara ve aynısı reflektörde mevcuttur. Arka çemberi monte ederken bu numaraların da aynı yerlere gelmesine dikkat ediniz.

Reflektörün montajı bittikten sonra reflektör doğruluk testini muhakkak yapınız. (sayfa 13 resim 17).Reflektör arka çemberi üzerinde vinç bağlantı yerinden vinç ile dikkatlice kaldırıp sehpaına monte edilmelidir.

Arka çemberin sağ ve solunda bulunan bağlantı kulakları için hazırlanmış 2 adet Ø18mmlik çakma pimler ile monte edilecek ve ikişer adet 6mm cıvata ile pimler sabitlenecektir. Yükseklik payandası (Elevation) Çevre ayar ünitesi (Azimuth) 18 mm.lik pimleri ve segmanları ile yerine montaj edildiğinde reflektör mount'a bağlanmış ve sistem montajı bitmiş olacaktır.



# Reflektör Doğruluk Testi

6.2 mtr. lik reflektör üretim yerinden adresinize kadar nakliyesinde veya reflektörün kurulacağı yere taşınmasında esnemenen dolayı eğim hatası meydana gelmiş olabilir.

Aşağıda izah edilen test sistemini uygularsanız reflektör üretildiği pozisyona gelecek ve maksimum verimlilikte çalışacaktır. Her reflektörde nakliye ve taşımadan dolayı kenar eğim hatası oluşmaz ama siz yinede tarif edilen kenar doğruluk testini uygulayın.

1-Anten Standını yere bağlayın

2-Standın yanına reflektörü resimdeki gibi yere bırakın.

3-Dört kişi ile reflektörün ortasından geçecek 2 adet çırpı ipini + şeklinde gerin.

4-İplerin kesiştiği noktayı kontrol edin. Her iki ip birbirine teğet geçecek şekilde dokunmalıdır. Eğer ipin biri diğerinden daha yukarıda ise (örn. 3-4 mm.) reflektör bu durumda maksimumda çalışmaz.

5-Yukarıda olan ipin uçlarında' ki iki kişide aynı anda reflektörü aşağıya doğru bastırır ve İki ipin aynı hizaya gelip gelmediğini kontrol eder. Bu çok kolay yapılabilen bir işlemdir ve sonunda reflektör orijinal formatına erişecek ve maksimum performans' ta çalışmaya başlayacaktır.



Resim 17



## Laser Elektronik Ayazađa Fabrikası

LASER ELEKTRONİK SAN. TİC. LTD. ŐTİ.

### Merkez Ofis

Sıraselviler Cad. Hocasade Sok. No:20 Taksim / İstanbul  
Tel: +90 (212) 249 56 72 Fax: +90 (212) 251 92 74

### Fabrika

Ayazađa Cendere mevkii. Kemberburgaz yolu üzeri. No:39  
Tel: +90 (212) 289 09 58 Fax: +90 (212) 289 09 56  
[www.laserelektronik.org](http://www.laserelektronik.org)  
[contact@laserelektronik.org](mailto:contact@laserelektronik.org)